

Greatest hittills

RIKSTEATERN



VAD VI GJORDE I  
**Västerbotten**  
**2022**

# Vi är här. För dig. Vi är hela Sveriges scen.

Lokalt, regionalt och nationellt.  
Här kan du se vad vi tillsammans gjort  
i Västerbotten under 2022.

Riksteatern har i länet 16 riksteaterföreningar.

Riksteaterföreningar: Bolidens Teater- och Musikförening – en del av Riksteatern, Burträsk Riksteater- och Musikförening, Dorotea Musik- och Riksteaterförening, Lycksele Musik & Teaterförening – en del av Riksteatern, Malå Teaterförening – en del av Riksteatern, Nordmalings Musik- och Teaterförening – en del av Riksteatern, Norsjö Musik & Teater – en del av Riksteatern, Riksteatern Vilhelmina, Robertsfors Teater & Musik – en del av Riksteatern, Skellefteå Riksteaterförening, Sorsele Teaterförening – en del av Riksteatern, Storumans Musik- och Teaterförening – en del av Riksteatern, Umeå Teaterförening – en del av Riksteatern, Vännäs Riksteaterförening, Åmsele Kultur- och Teaterförening – en del av Riksteatern, Åsele Musik- och Riksteaterförening.

Riksteatern regionalt: Riksteatern Västerbotten är ett samverkansorgan för riksteaterföreningar och anslutna organisationer i länet.

Riksteatern är en sammanslutning av 219 (221) lokala riksteaterföreningar med 37 750 (35 255) medlemmar och 59 (59) andra anslutna organisationer. Till Riksteatern hör en regional nivå med 21 (21) regionala föreningar. Förra årets resultat inom parentes.

- Riksteatern producerade scenkonst som besöktes av 232 761 (72 080) personer.
- Riksteatern arrangerade scenkonst som besöktes av 387 365 (154 344) personer.
- Riksteatern nådde som producent och arrangör av scenkonst 432 586 (173 237) besökare.



## Antal besök i Västerbotten

– procent i förhållande till folkmängd:

Riksteaterns  
arrangemang

**14,5%** 2021 = 7,9%  
2020 = 10,8%  
2019 = 15,6%

Riksteaterns nationella  
scenkonstproduktion

**4,1%** 2021 = 2,1%  
2020 = 0,7%  
2019 = 3,3%

Coronapandemin har påverkat verksamheten kraftigt under 2020–2021



Foto: Stefan Brenner

Sörjen som blev

Riksteaterföreningar	Föreställningar	Publik	Medlemmar
Bolidens Teater- och Musikförening - en del av Riksteatern	14	547	89
Burträsk Riksteater- och Musikförening	7	450	13
Dorotea Musik- och Riksteaterförening	12	239	94
Lycksele Musik & Teaterförening – en del av Riksteatern	39	2 084	254
Malå Teaterförening – en del av Riksteatern	7	183	69
Nordmalings Musik- och Teaterförening – en del av Riksteatern	15	842	280
Norsjö Musik & Teater – en del av Riksteatern	12	740	238
Riksteatern Vilhelmina	55	2 889	204
Robertsfors Teater & Musik – en del av Riksteatern	6	443	171
Skellefteå Riksteaterförening	16	1 703	383
Sorsele Teaterförening – en del av Riksteatern	4	170	115
Storumans Musik- och Teaterförening – en del av Riksteatern	11	299	150
Umeå Teaterförening – en del av Riksteatern	142	29 190	1 848
Vännäs Riksteaterförening	2	70	48
Åmsele Kultur- och Teaterförening – en del av Riksteatern	4	192	18
Åsele Musik- och Riksteaterförening	11	173	33

Riksteatern regionalt	Föreställningar	Publik
Riksteatern Västerbotten	1	18

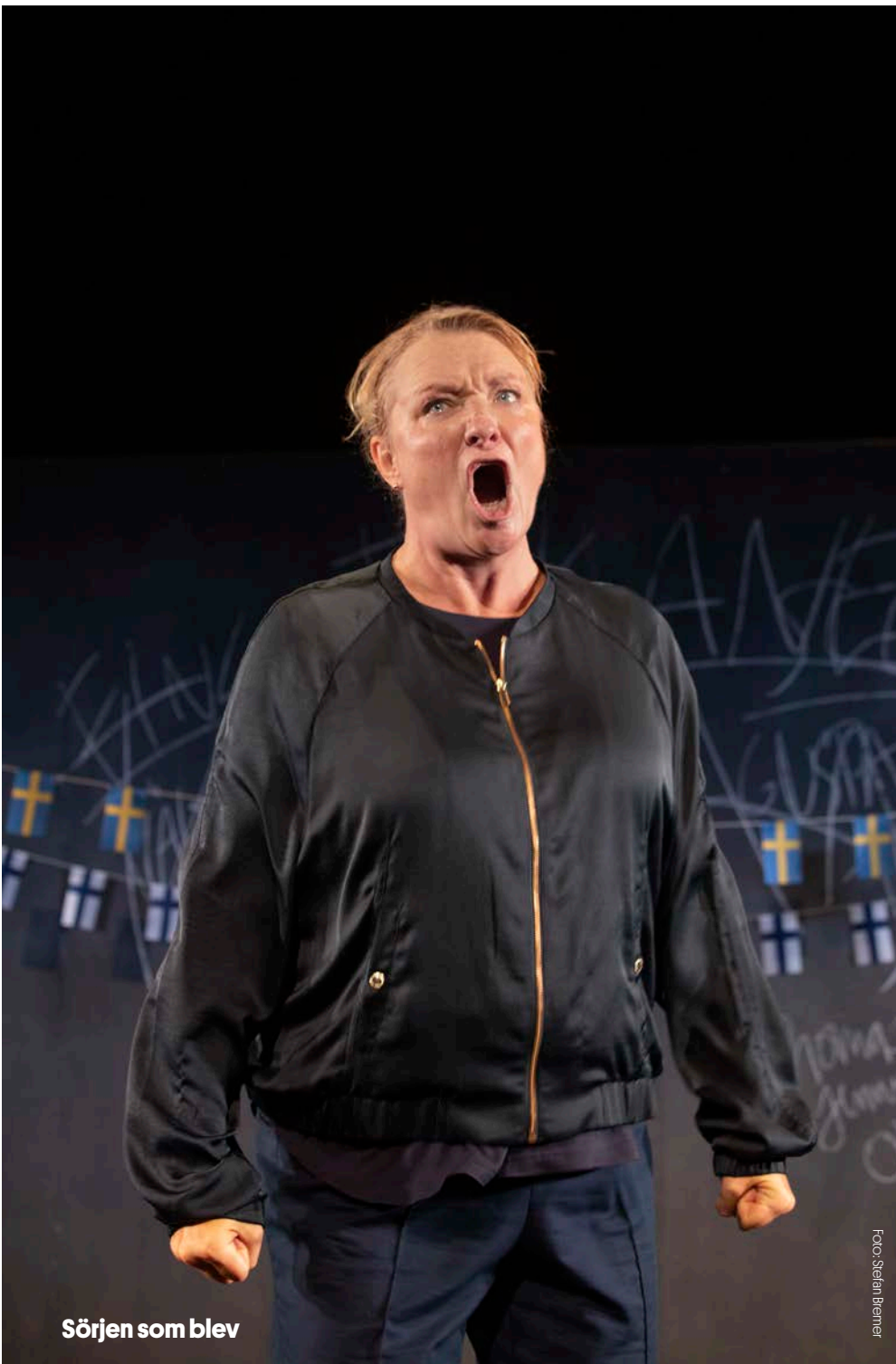

 RIKSTEATERN  
**västerbotten**

Regional ordförande 2022: Anna-Carin Nilsson Björk  
Regional Riksteaterkonsulent: Inger Holmberg,  
070-371 25 85  
E-post: [inger.holmberg@riksteatern.se](mailto:inger.holmberg@riksteatern.se)

# Riksteatern Västerbotten

## Scenkonst som sätter tankar och känslor i rörelse – för alla, överallt.

Riksteatern Västerbotten är en ideell förening som är en del av folkrörelsen Riksteatern och ett samverkansorgan för länets lokala riksteaterföreningar. Vi har ett främjandeupdrag från Region Västerbotten att via konsulentstöd förmedla scenkonst till hela länet, fördela olika former av arrangörsstöd, samverka med länets och landets producenter och arbeta för kulturens och scenkonstens regionala utveckling. Riksteatern Västerbotten har sitt kontor i Umeå med konsulenter och projektanställda.

Enligt Riksteaterns devis ”Scenkonst för alla, överallt” arbetar Riksteatern Västerbotten för att tillgängliggöra ett professionellt scenkonstutbud i regionens samtliga kommuner.

Främjande insatser görs via subventionsstrukturer, förmedling av turnéföreställningar, kompetensutveckling och mötesplatser och de primära målgrupperna är länets förenings- och kommunala arrangörer, barn och unga i länet samt professionella scenkonstaktörer.

På utbudsplattformen scenkonstinorr.se finns norrlänens samlade scenkonstutbud för skola familjeföreställningar samt ett särskilt utbud för små scener. Riksteatern Västerbotten administrerar statligt/regionalt finansierad subvention för resa och boende som arrangörer kan söka.

Riksteatern Västerbotten jobbar i nära samverkan med våra systerföreningar i Norrbotten, Jämtland/Härjedalen samt Västernorrland inom samarbetet Riksteatern Norra, i projektgrupper inom Riksteaterns nationella nätverk och tillsammans med Västerbotens övriga kulturkonsulentverksamheter.

Verksamhetsåret 2022 har varit aktivitetstätt. Föreningen firade slutligen 50 år och jubileumsåret innehöll extra satsningar i form av gruppresa till den internationella cirkusfestivalen Fringe i Edinburgh, två jubileumsturnéer, och tack vare regionala förstärkningssmedel en mängd projektinsatser som gav jubileumsåret lite extra lyster.

En viktig del av verksamheten är de årligen återkommande nätverksträffar, utbudskonferenser och lokala möten som genomförs för att stärka arrangörsutveckling och tillgången av scenkonst över hela länet. Utbudskonferensen Scenkonstdagar 22 och Teatercentrums utbudsdag Stjärnkalaset Norra genomfördes i ett nytt samarbetsformat med totalt fyra dagar av föreställningar, föreläsningar, utbudspresentationer och nätverksträffar. Bägge konferenserna erbjöds även som digitala sändningar i efterhand.

Turnéverksamheten har kommit igång efter pandemin med stort bokningsintresse från länets arrangörerna. Ett flertal arrangörsutvecklande projekt har pågått i länet:

”Ett steg dans” i samverkan med danskonsulenterna på Dans i Västerbotten har involverat tre dansintresserade riksteaterföreningar som utforskat arrangörsskapet för dans.

Via Riksteaterns projektutvecklingsmedel gjordes ”Publikutveckling Små Scener” i samverkan Riksteatern Norra. I projektet ingår ett rekommenderat utbud för små scener, en kraftfull föreställningssubvention samt ett särskilt stöd för olika typer av arrangörssamverkan, bland annat för bussning mellan föreningsarrangemangen. Målet är en ökad föreställningsaktivitet utanför centralorterna i samarbete med lokal riksteaterförening.

Mellan 2022-2024 löper ett treårigt interregionalt projekt inom Riksteatern Norra. Projektet inbegriper fyra utvecklingsområden:

- stöd för ökad samisk kulturutveckling
- arrangörs-, publik- och producentutveckling genom norrländskt cirkusnätverk
- digitalt utvecklingsarbete med fokus på webbplattform och sändningsteknik
- strategisk insats för att stärka kulturtillgången för målgruppen unga

Därutöver driver Riksteatern Västerbotten ungarrangörprojektet ”Kulturcrew Västerbotten” i samarbete med lokala fritidsgårdsverksamheter och med finansiering från MUCF.

Amatörteaterprojektet ”Länk 2022” genomfördes i april på Västerbottensteatern i Skellefteå. Länk är en annan löpande verksamhet för unga teaterensembler som görs i samverkan med Riksteatern Norrbotten, Norrbottensteatern samt Västerbottensteatern via regional projektfinansiering och administrativt stöd från Riksteatern nationellt.

Scenkonst för alla - överallt

# På repertoaren 2022 i Västerbotten

## Riksteaterns egna turnéer

Ilännet spelade Riksteaterturnéerna *Sörjen som blev*, *Greatest hittills*, *Firma Masker & Magi*, *pianotopografier*, *Åh Herre Gud/Voi Luoja!*, *Aednan*, *Stortorget*, *Väninnan*, *Dansa Rennie!*, *In memoriam*, *Alice i Underlandet*, *Head Peace*, *Bolandrs skor*, *Den kosmiska havsträdgårdspassagen*, *För evigt med Ison & Fille*, *Anna Blomberg sjunger ut* och *Dagen efter imorgon*.

## Föreställningar från fler

Utöver Riksteaterns egna produktioner presenterades verk av Blixten & co., Carl Einar Häckner, Cullberg, Ellenor Lindgren, ellenor.nu, GlesbygdsDivan, Glugg Produktion, Gunnar Eklund, Hans-Ola Stenlund, Headstomp, Humorgruppen Klungan, Jacke Sjödin, Jonas Hedlund, Lise & Gertrud, Louisa Lyne, Luger, Magda Andersson, Mirja Palo, Niklas Sivelöv, Norrbottensteatern, NorrDans, Norrlandsoperan, Profilteatern, Saga Eserstam, Skuggteatern, Teater Sagohuset, Teater Västernorrland, Thomas Andersson, Umeå Teaterförening/Västerbottens Museum, United Stage Artist, Västerbottensteatern AB och Ögonblicksteatern.



# Publik

## Riksteaterproducerat\*

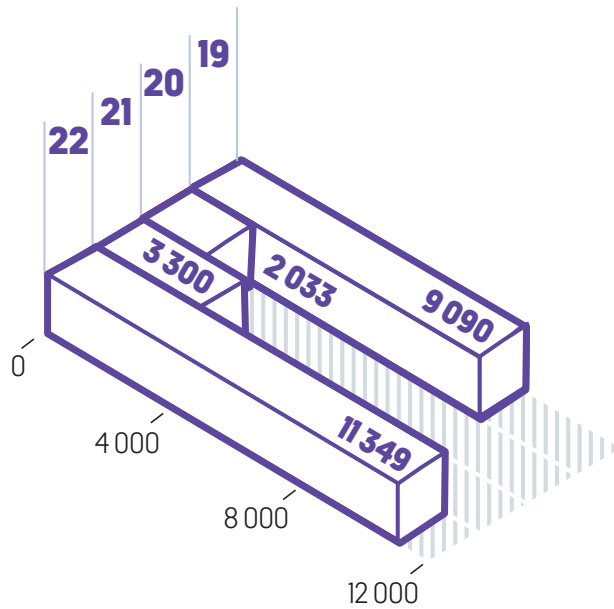

## Riksteaterarrangerat\*\*

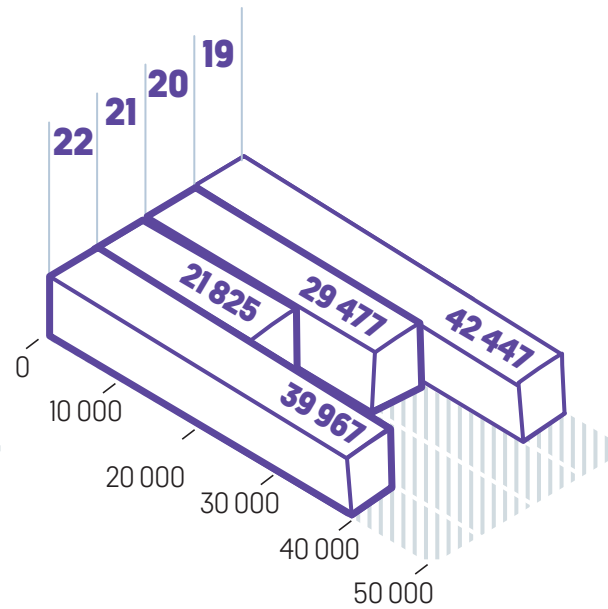

## Riksteaterförmedlat\*\*\*

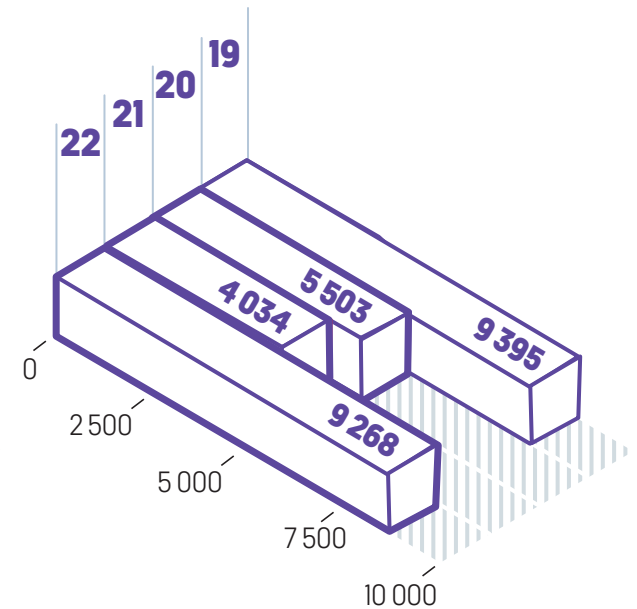

\*Producerat av Riksteatern oavsett arrangör.

\*\*Arrangerat av Riksteatern oavsett producent.

\*\*\*Riksteatern regionalt förmedlar olika producenters produktioner till olika arrangörer.

Coronapandemin har påverkat verksamheten kraftigt under 2020–2021

## RIKSTEATERN FINNS LOKALT, REGIONALT OCH NATIONELLT.

I den här broschyren berättar vi vad vi gemensamt har åstadkommit i Västerbotten. Du kan ta kontakt med Riksteatern Västerbotten om du är intresserad av deras egen verksamhetsberättelse.

För evigt med Ison & Fille

RIKSTEATERN  
90  
1933 - 2023



Riksteatern  
145 83 Norsborg  
08-531 991 00  
info@riksteatern.se  
riksteatern.se

Riksteatern Västerbotten  
Kungsgatan 48  
903 26 Umeå  
070-371 25 85  
riksteatern.se/vasterbotten