

Den svenska sonen

RIKSTEATERN



VAD VI GJORDEI

Skåne 2020

Vi är här. För dig. Vi är hela Sveriges scen.

Lokalt, regionalt och nationellt.
Den här broschyren visar vad vi
tillsammans gjort i Skåne under 2020.

Riksteatern har i länet 25 riksteaterföreningar och fyra andra anslutna organisationer.

Riksteaterföreningar: Bromölla Musik- o Teaterförening - en del av Riksteatern, Båstads Riksteaterförening, Eslövs Teaterförening - en del av Riksteatern, Färs Riksteaterförening, Hässleholms Teaterförening - medlem i Riksteatern. Höganäs Riksteaterförening, Hörby Riksteaterförening, Kristianstads Teaterförening - en del av Riksteatern, Kävlinge Riksteaterförening, Landskrona Musik & Teater - en del av Riksteatern, Lomma-Bjärred Riksteaterförening, Malmö Turkiska Kulturförening, Riksteaterföreningen BANG-Malmö, Riksteatern Lund, Riksteatern Osby, Simrishamns Riksteaterförening, Staffanstorps Teaterförening - En del av Riksteatern, Svalövs Riksteaterförening, Tomelilla Riksteaterförening, Vittsjö-Bjärnum Teaterförening - en del av Riksteatern, Ystads Riksteaterförening, Åstorps Riksteaterförening, Ängelholms Riksteaterförening, Örkelljunga Riksteaterförening, Östra Göinge Riksteaterförening.

Andra anslutna organisationer: Malmö Turkiska Kulturförening, Helsingborg Arena & Scen AB, Höörs Musiksällskap, Malmö Dövas Förening "Svenske".

Riksteatern regionalt: Riksteatern Skåne är ett samverkansorgan för riksteaterföreningar och anslutna organisationer i länet.

Riksteatern är en sammanslutning av 223 (228) riksteaterföreningar med 34 620 (37 889) medlemmar och 67(67) andra anslutna organisationer. Regionalt har Riksteatern 21(21) regionala föreningar, 2019 års resultat inom parentes.

- Riksteatern producerade scenkonst som besöktes av 27 141 (185 485) personer.
- Riksteatern arrangerade scenkonst som besöktes av 109 698 (379 092) personer.
- Riksteatern nådde som producent och arrangör 117 741 (436 255) besökare.



Pandemins påverkan
2020 syns t ex i
jämförelsen med
2019 inom parentes.

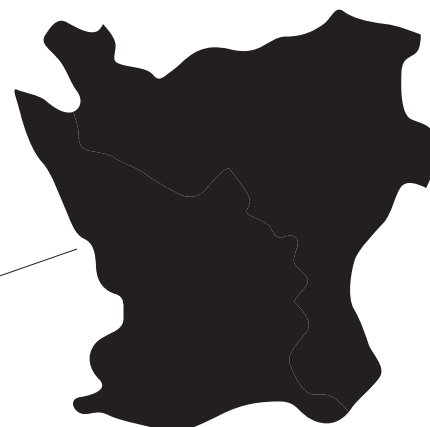

Antal besök i Skåne i förhållande till folkmängd (procent):

Riksteaterns
arrangemang

1,0 % (1,1 %)

Riksteaterns nationella
scenkonstproduktion

0,2 % (1,6 %)



Foto: Sören Vilks

Riksteaterföreningar	Föreställningar	Publik	Medlemmar
Bromölla Musik- o Teaterförening - en del av Riksteatern	10 [18]	389 [1848]	240 [247]
Båstads Riksteaterförening	5 [4]	244 [415]	185 [215]
Eslövs Teaterförening - en del av Riksteatern	17 [24]	736 [2 267]	230 [241]
Färs Riksteaterförening	6 [9]	325 [637]	164 [168]
Hässleholms Teaterförening	9 [15]	361 [1 373]	172 [188]
Höganäs Riksteaterförening	8 [12]	641 [1 251]	353 [394]
Hörby Riksteaterförening	6 [8]	312 [499]	133 [135]
Kristianstads Teaterförening - en del av Riksteatern	83 [121]	4 643 [15 527]	1 659 [1 743]
Kävlinge Riksteaterförening	2 [8]	62 [418]	138 [122]
Landskrona Musik & Teater - en del av Riksteatern	7 [19]	476 [2 138]	211 [228]
Lomma-Bjärred Riksteaterförening	1 [11]	67 [607]	206 [219]
Malmö Turkiska Kulturförening			[3]
Riksteaterföreningen BANG - Malmö			17 [12]
Riksteatern Lund	35 [51]	2 153 [8 316]	740 [795]
Riksteatern Osby	12 [24]	508 [1 791]	210 [239]
Simrishamns Riksteaterförening	3 [13]	103 [549]	101 [105]
Staffanstorps Teaterförening - En del av Riksteatern	9 [25]	506 [2 397]	465 [511]
Svalövs Riksteaterförening	3 [2]	78 [65]	58 [55]
Tomelilla Riksteaterförening	7 [12]	253 [1 360]	203 [221]
Vittsjö-Bjärnum Teaterförening - en del av Riksteater	1 [8]	70 [431]	103 [103]
Ystads Riksteaterförening	19 [26]	1 038 [2 020]	303 [332]
Åstorps Riksteaterförening	8 [21]	347 [1 996]	178 [195]
Ängelholms Riksteaterförening	17 [28]	854 [3 476]	430 [469]
Örkelljunga Riksteaterförening	8 [12]	236 [707]	144 [163]
Östra Göinge Riksteaterförening	3 [7]	116 [279]	61 [64]

Anslutna organisationer	Föreställningar	Publik
Helsingborg Arena & Scen AB	2 [1]	118 [150]
Höörs Musiksällskap	[4]	[337]
Malmö Dövas Förening "Svenske"		

Riksteatern regionalt
Riksteatern Skåne



Regional ordförande 2020: Lina Ehn Öberg

Verksamhetsledare: Pia Paglialunga

Ekonomiansvarig: Fereshteh Hatami

Scenkonstkonsulent/Arrangörs- och föreningsutveckling:

Christine Brorsson/Linnea Bergström

Scenkonstkonsulent/Barn och Unga: Petra Bergström/Cecilia Dellow

Scenkonstkonsulent/Regional dansutveckling:

Claes Forsell Andersson

Projektledare för KulturCrew Skåne: Karin Holmström

E-post: skane@riksteatern.se

Riksteatern Skåne

Scenkonst som sätter tankar och känslor i rörelse – för alla, överallt.

För att alla ska ha möjlighet att uppleva scenkonst i Skåne!

Riksteatern Skåne verkar för att alla i Skåne ska ha möjlighet att uppleva professionell dans, teater och samtida cirkus. Vi kan inte ensam uppnå vår vision utan samarbetar med många kulturaktörer för att publik i alla åldrar ska kunna möta scenkonst på fritiden, via skolan och inom vården. Tillsammans med 25 lokala riksteaterföreningar och i bred samverkan med kommuner stärker Riksteatern Skåne tillgången till och kunskapen om scenkonst i hela Skåne.

Riksteatern Skåne är en producentneutral aktör som verkar i gränslandet mellan de som skapar och de som arrangerar scenkonst. Arbetet omfattar arrangörsfrågor, förmedling, utbudsdagar, utvecklingsprojekt samt fortbildning och inspiration. För Region Skåne fördelar Riksteatern Skåne arrangörsstöd till ideella föreningar samt scenkonstsubventioner till förskola, skola och gymnasium. Riksteatern Skåne stärker dansens regionala förutsättningar och är även verksam inom kultur och hälsa.

Nödens år 2020

Regionalt har pandemin inneburit en stor digital omställning. Utvecklingsarbetet har fokuserat på att främja digital kompetens hos de lokala riksteaterföreningarna. Omställningen har också inneburit ett arbete med att undersöka de ekonomiska förlusterna för riksteaterföreningarna. Dessutom stöttning kring kulturrådets krisstöd, som ungefär hälften av föreningarna sökt och beviljats. Vi har höjt arrangörsstödet, breddat scenkonstsubventionerna, fördelat regionala dansstipendier och vill instifta startbidrag för nybildade föreningar.

Dialogen med arrangörerna har hållits levande genom fyra delregionala samverkanskluster inom vilka återkommande möten har ägt rum. Vi har dragit nytta av delvis existerande strukturer och expanderat samverkansytorna. Mötena har ägt rum på digitala plattformar och erfarenhetsutbytet och lärdomar föreningar emellan har varit till stor nytta.

KulturCrew har under året beviljats stöd från Kulturrådet och projektet har expanderat, med en förhoppning om att permanentas. Nya KulturCrew har startats upp och fler kommuner ligger i startgroparna. Inom området barn och unga har stort fokus legat på att få kommuner att använda scenkonstsubventioner trots att många skolor inte kunnat ta del av scenkonst på samma sätt som tidigare. Men idérikedomen på lösningarna har varit stor i kommunerna, med både streamade föreställningar och annat. Riksteatern Skånes största arrangemang Scenkonstdagar Barn & Unga Skåne tog ny digital form vilket breddade tillgängligheten för barn och unga att ta del av utbudet.

Även inom dansområdet har digitaliseringen fått stort genomslag, exempelvis har danskalendariet SeDans.se anpassats till alla digitala visningar. Koreografitävlingen Skapa Dans Skåne blev också digital och lockade rekordstor publik med över 1800 unika streamningar. Arbetet med kommunkoreograf – KOKO, som genomförs i samverkan med Västra Götalandsregionen m.fl. har tagit form under året och arbetet fortsätter under 2021.

För att sammanfatta 2020 har den stora vinsten varit det digitala lyftet som vi och arrangörerna genomgått. Vi kommer att ta med oss denna nyvunna kunskap in i 2021 och fortsätta arbeta för breddad tillgänglighet tack vare den digitala tekniken.

På repertoaren 2020 i Skåne

Riksteaterns egna turnéer

I länet spelade Riksteaterturnéerna *Pappa, make och krigsförbrytare*, *Bye bye bror*, *The Listeners*, *Domedagen TM – en trallvänlig talkshow*, *The Match*, *Man får väl ställa upp*, *Den svenska sonen*, *Kartan över oss*, *Chefen*, *The Quest*, *#SAKNASI*, *Kurage*, *SLICK*, *Taha*, *Promise land*.

Föreställningar från fler

Utöver Riksteaterns egna produktioner presenterades verk av Malmö Stadsteater, Malmö Opera, Helsingborg Arena & Scen AB, Emil Sigfridsson, Big Wind, Okänd amatörorganisation, Okänd professionell producent, Okänd fri grupp, Molièreensemblen, Expressteatern, Höganäs Riksteaterförening, Musik i Syd, Malmö Comedy Club, Teater 23, Okänd organisation, Obanteatern, Lilla Vilda Teatern, Kristian Von Svensson, Leni Arenskogh Kultur & Nöje, Åstorps Riksteaterförening, Olivia Stevens Production, Friscenkonst, Folkets Hus och Parker, Ölands Dramatiska Teater, Teater Sagohuset, Thales Teater, Teater Tropos, Maria Arnadottir, Teater Allena, Memory Wax, XTC Productions AB, Pygméteatern, Svensk Musik och Teater, Marika Lagercrantz, Teater KAPIJA, Teater Trassel, Anna Bromée Produktion, Humor Musik & Allvar – produktion, Anna-Lena Hemström, Freestyle Phanatix, Bonnelid Produktion, Brita Björs, Kristianstads Teaterförening – en del av Riksteatern, Kompani Kanalje, My Quiet Companion, Görel Crona produktion, Ystad Stående Teatersällskap, Sagofen Isadora, Wolmner Kulturproduktion, 'abe production, Teater Bauer, Arena Film & Teaterproduktion, Martins Humor AB, Teater Halland, Femtinge Teater, Rytmikarin, Musikriket, Musik i Syd, 123 Shtunk.



Publik

Riksteaterproducerat*

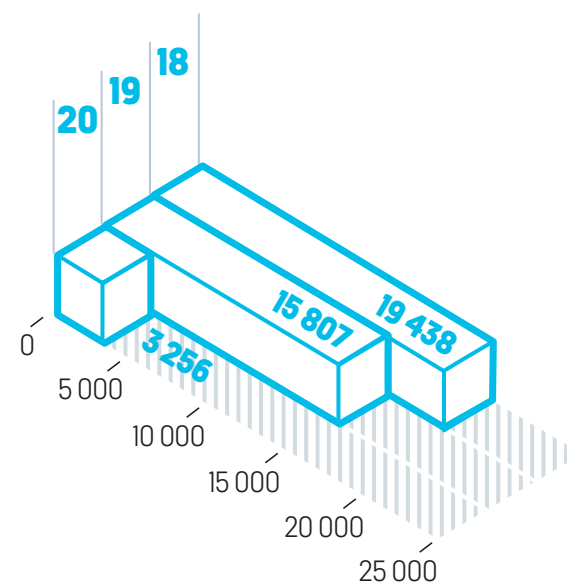

Riksteaterarrangerat**

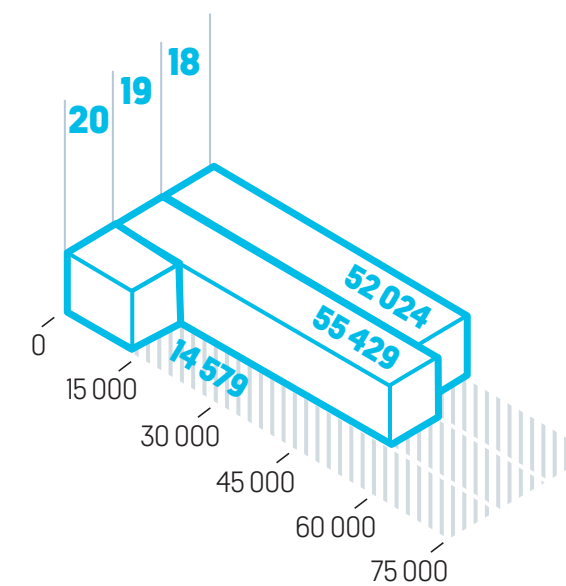

Riksteaterförmedlat***

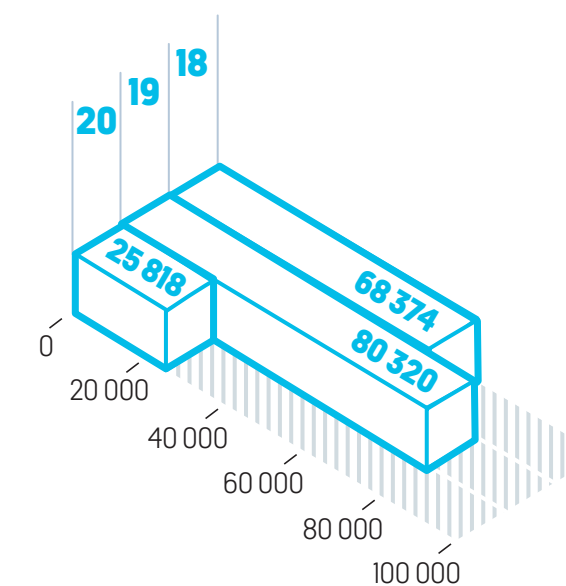

Verksamheten har påverkats mycket av pandemin under 2020.

*Producerat av Riksteatern oavsett arrangör.

**Arrangerat av Riksteatern oavsett producent.

***Riksteatern regionalt förmedlar olika producenters produktioner till olika arrangörer.

RIKSTEATERN FINNS LOKALT, REGIONALT OCH NATIONELLT.

I den här broschyren berättar vi vad vi gemensamt har åstadkommit i Skåne. Du kan ta kontakt med Riksteatern Skåne om du är intresserad av deras egen verksamhetsberättelse.

Kurage

RIKSTEATERN



Riksteatern
145 83 Norsborg
08-531 991 00
info@riksteatern.se
riksteatern.se

Riksteatern Skåne
Resurscentrum för scenkonst
Bergsgatan 29, 214 22 Malmö
072-180 90 60
riksteatern.se/skane